

### Utilisation

L'extracteur d'air individuel Zehnder ZCV2 a été développé pour des applications résidentielles . Ce ventilateur axial discret permet d'extraire l'air vicié des pièces humides (cuisine, salles de bains, wc, buanderie, ...).

### Avantages

- Installation murale ou plafond
- Minuteur intégré
- Hygrostat intégré
- Faible consommation d'énergie
- 2 vitesses (réglables selon le besoin lors de la mise en service)
- Montage rapide et sécurisé
- Esthétique

### Régulation

L'extracteur individuel permanent Zehnder ZCV2 est totalement autonome grâce à son capteur hygrostatique embarqué et/ou sa minuterie . Les différents réglages des débits d'air sont facilement réalisés grâce au panneau de contrôle

### Numéro d'article

Désignation	Références Produits
Extracteur individuel autonome	ZCV2

### Spécifications

Extracteur individuel autonome Zehnder ZCV2

Matériau : ABS – Finition : Satin

Débits d'air réglables, hygrostat intégré, temporisation réglable, raccordement gaine en DN 100mm

Puissance électrique : 1,1 W (vitesse mini), 4,1 W (vitesse maxi)



## Extracteur d'air individuel Autonome

## Zehnder ZCV2

### Dimensions

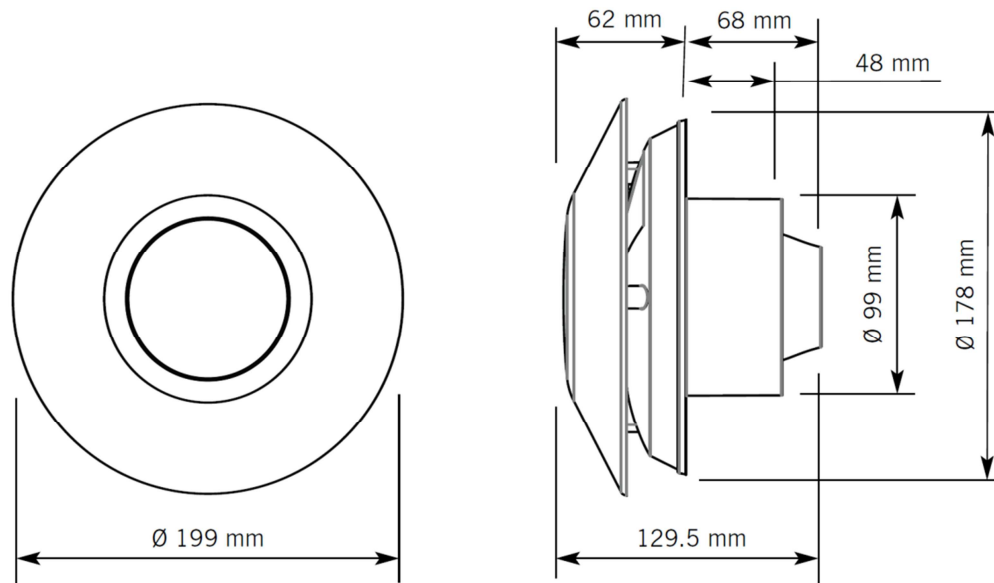

### Courbe Pression (Pa) / Débit d'air (m<sup>3</sup>/h)

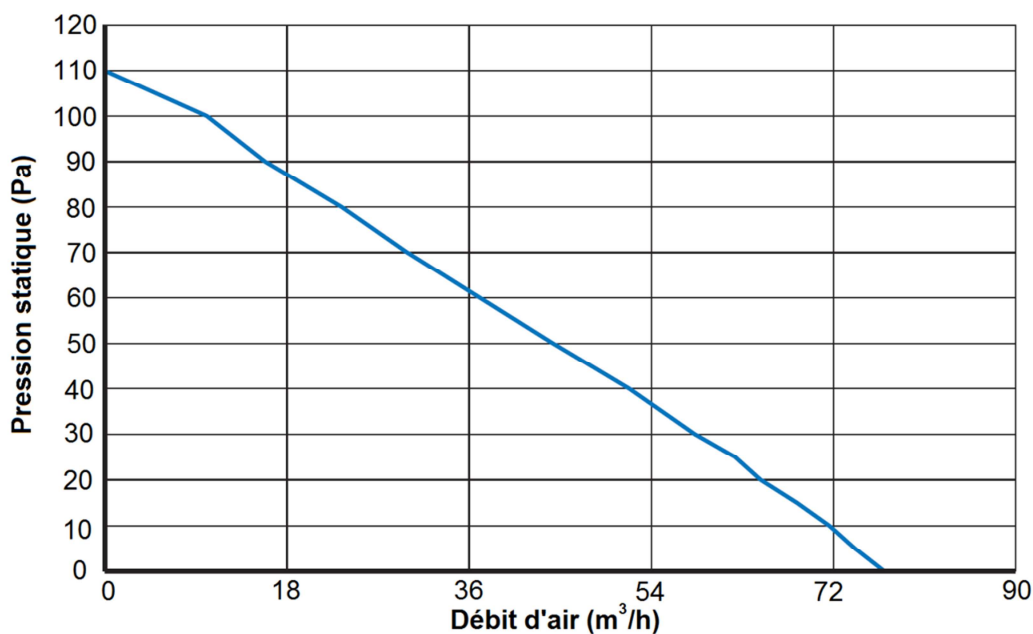

#### Zehnder Comfosystems

Zehnder Group Services

7 rue Jean Mermoz, F-91021 - Evry Cedex, Tél +33 01 69 36 16 46, Fax +33 01 69 47 45 81

S.A.S au capital de 252 500 €, RCS Evry 492 683 263, Code UE FR 79 492 683 263, [www.zehnder.fr/comfosystems](http://www.zehnder.fr/comfosystems)

Ce document est la propriété intellectuelle de Zehnder Group Services. Toute reproduction, même partielle, est interdite sans autorisation de Zehnder Group Services.